



Hacibayram Ortaokulu

2023 / 24

3

ANAHTARLIK TASARIM YARIŞMASI



Tasarım
hayal etmekle
başlar...

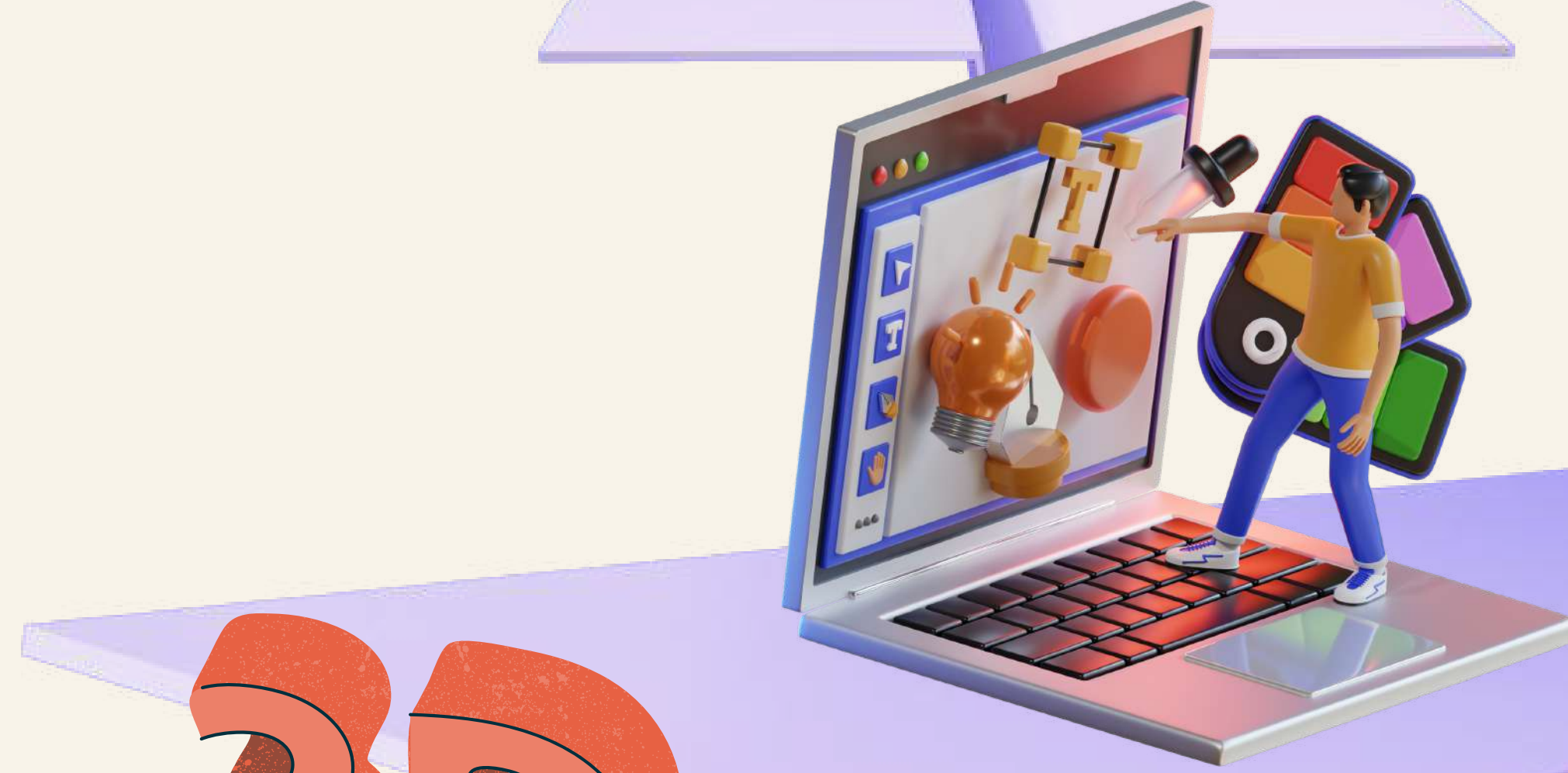

3D

**OKUL ANAHTARLIĞIMIZI
TASARLIYORUZ!!!**





Vizyonumuz

Türk Milli Eğitim sisteminin genel amaç ve temel ilkeleri doğrultusunda; kendi kendini yönetebilen, mantıklı düşünebilen, yaratıcı düşünceye sahip, araştıran, sorgulayan, öğrenmeyi davranış haline getirmiş öğrenciler yetiştirmenin yanı sıra kendini ve çevresini değiştirebilecek güçlü karakterler yetiştirmek.



Misyonumuz

Öğrencilerimizi; Türk toplumunun değerlerini, ahlakını önemseyen, Orta Öğretim Sınavlarında başarılı olan, yeteneklerine göre mesleki eğitime yönelen, görevini yapan ve sorumluluk yüklenebilen, kendilerine güvenen, çağdaş teknolojileri etkili biçimde kullanabilen, bilimsel düşünme, çalışma ve araştırma alışkanlığı kazanmış, bedensel ve ruhsal bakımdan gelişmiş, mensubiyet ve mesuliyet sahibi, İnsanlar olarak yetiştirmek.

Yarışmanın Hedefi

Tasarım alanı; yaratıcı düşünce, hayal gücü, yargı yeteneği, üç boyutlu düşünme yeteneği ile tasarım bilgisini bütünleştirebilme ve uyarlayabilme yeteneğini geliştirmeyi hedefler.

Tek bir doğru çözümünün olmadığı tasarım problemlerinin kendine has doğası, yaparak - yaşayarak öğrenme merkezli eğitimin gerekliliğini sağlamıştır.

Bu yarışma ile öğrencilerimiz yeni fikirlere açık olmayı, alışılmışın dışında birleşimler yapabilmeyi, bilinen nesnelere farklı işlevler katabilmeyi öğrenir, düşüncelerini görselleştirebilmeyi başarır, yorum yapabilme yetisi kazanır.



Yarışmanın Amacı

Bu yarışma öğrencilerimizin yaratıcılığın geliştirilmesini hedeflerken aynı zamanda onların üretken bireyler olmalarını da desteklemektedir.

Öğrencilerimizin hayatın içinde edilgen değil etken aynı zamanda katılımcı öğrenciler olarak yetişmelerini hedefliyor.

Öğrencilerimizin sorgulamasına, deneyimlemesine ,katılımcı ve hareket halinde olmasına imkan sunuyor.

Öğrencilerin tasarımları ile yarışmaya katılmaları bizleri gururlandırırken öğrencilerimizde özgüven ve özdisiplin becerilerini geliştirmelerini sağlıyor.





Yarıřmanın Yöntemi

Bilgisayar Destekli Çizim Programları üzerinden (Tinkercad vb.), 5.6.7.8.Sınıf dahil olmak üzere tüm sınıf düzeylerinde katılım sağlanabilir.

Anahtarlık tasarımı; üzerinde ‘Hacıbayram Ortaokulu’ isminin yazılı olduđu veya baş harflerinin sembolize edildiđi 3D yazıcıdan çıktı alınabilecek şekilde tasarlanmalıdır.



Yarışma Yürütme Kurulu



Ayfer
ÇAMLITEPE

Okul Müdür
Yardımcısı



Özden
CENGİZ

Okul Müdür
Yardımcısı



Murat
Ceyhan
NAS

Okul Müdür
Yardımcısı



Murat
TEKÇE

Okul
Müdürü

Seici Kurul ve Jüri Üyeleri



Çiğdem
ALTIKAT

Teknoloji
Tasarım
Öğretmeni



Gülşah EGE

Teknoloji
Tasarım
Öğretmeni

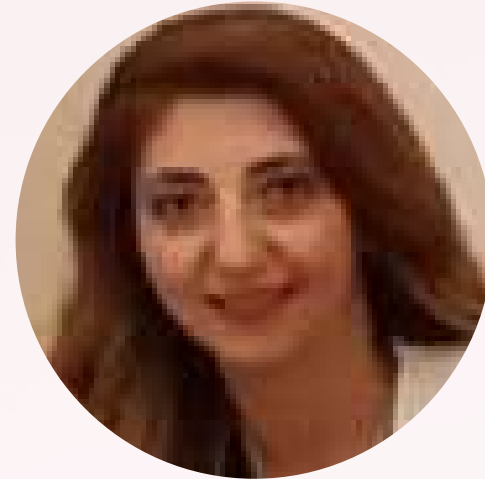

Sevgi
YENİSOY

Teknoloji
Tasarım
Öğretmeni



Saniye
BEYTEKİN

Teknoloji
Tasarım
Öğretmeni



Sevim
Gözde
ÜRÜN

Bilişim
Teknolojileri
Öğretmeni



Bekir Serol
SEYİTHAN

Görsel
Sanatlar
Öğretmeni

HACIBAYRAM ORTAOKULU

3D Anahtarlık Tasarımı

ÖDÜLLÜ BİLGİSAYAR DESTEKLİ
TASARIM YARIŞMASI



Jüri Komisyonu:

Çiğdem Altıkat
Gülşah Ege
Sevgi Yenisoğ
Saniye Beytekin
Sevim Gözde Ürün
Ayşe Temel
Bekir Serol Seyithan

5.6.7.8.SINIFLAR



Son başvuru

20 Aralık!

TASARIM KRİTERLERİ

- ✓ Bilgisayarda 3D olarak tasarlanması
- ✓ Okul ismini çağrıştırması
- ✓ Ölçütleri en 5cm, boy 5cm, derinlik 0,5 cm olması
- ✓ Tasarım ilke ve elemanlarına bağlı kalınması
- ✓ Kullanışlı olması
- ✓ Çoğaltılabilir olması
- ✓ Estetik olması
- ✓ Ergonomik olması
- ✓ Özgün olması



YARIŞMA DUYURU AFİŞİ



Yarıřmaya Katılım Őartları

“

3D Bilgisayar Destekli Tasarım Programları(Tinkercad,Blender vb.) üzerinden tasarlanmıř, okul ismimizi çağrıřtıran, 3D yazıcıdan çıktı alınabilecek tüm tasarımlarla başvuru yapılabilir. Tasarımlar seçici kurul ve jüri tarafından incelenecek,őartlara uymadıđı tespit edilen tasarımlar kabul edilmeyecektir.Yarıřmacı birden fazla ürünle yarıřmaya katılabilecektir.

”

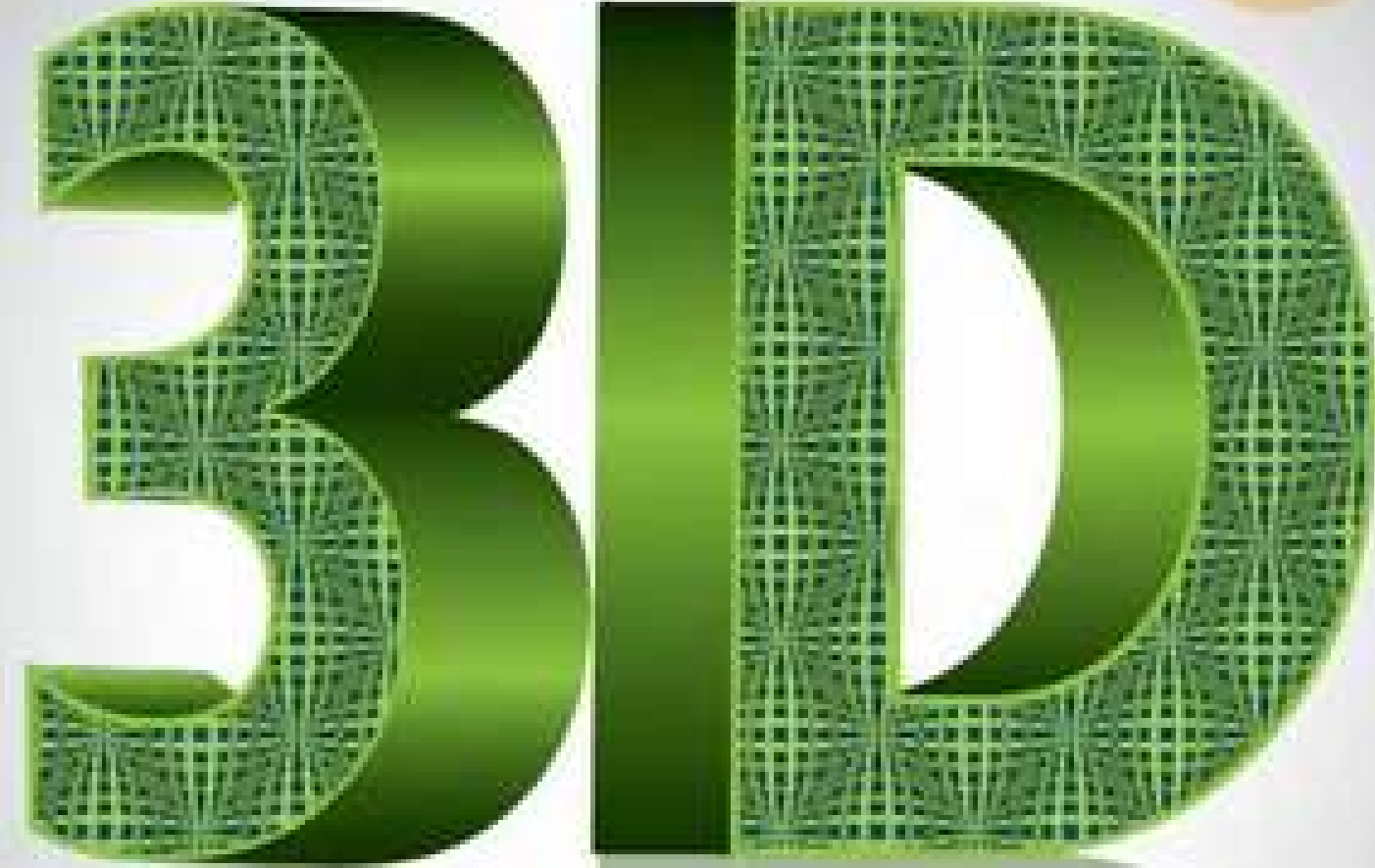



Yarıřmaya Katılım Őartları

“

Yarıřmaya katılan tasarımların Fikri Mülkiyetleri tasarım sahibine ait olmak üzere yarıřmaya katılan anahtarlık tasarımlarının orjinal olması ve daha önce hiçbir yarıřmaya katılmamıř olması ve ödöl almamıř olması gerekmektedir. Yarıřmayı Yürütme Kurulu üyesi birimlerin Fikri Haklar konusunda ileri sürülecek taleplerde herhangi bir sorumluluğunun olmadığını kabul etmiř sayılacaklardır.

”





Yarıřmaya Katılım Őartları



Yarıřmaya katılan tasarımların, fikir hakkı katılımcılara ait olmak üzere; bu tasarımların çoğaltılması, sergilenmesi, incelenmesi, üzerinde deęişiklik yapılması vb.kullanım hakkı Hacıbayram Ortaokulu Müdürlüğü'ne aittir.

Hacıbayram Ortaokulu Müdürlüğü gerekli gördüğü durumlarda şartnamede deęişiklik yapma hakkına sahiptir.Yarıřmaya katılan öğrenciler şartnameyi okumuş ve kabul etmiş sayılacaktır.



Başvuru Şekli



Yarışmacıların başvurularını son başvuru tarihine kadar elektronik ortamda veya elden komisyonda görevli öğretmenlere şahsen yapmaları gerekmektedir. Elden yapılan başvurularda; tasarımın bilgisayardan A4 kağıda renkli çıktısı alınacak ve kağıda 'Ad, soyad, sınıf, okul numarası' yazılarak teslim edilmelidir. (İsimsiz tasarımlar değerlendirmeye alınmayacaktır.)

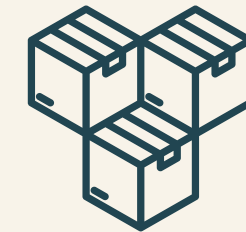

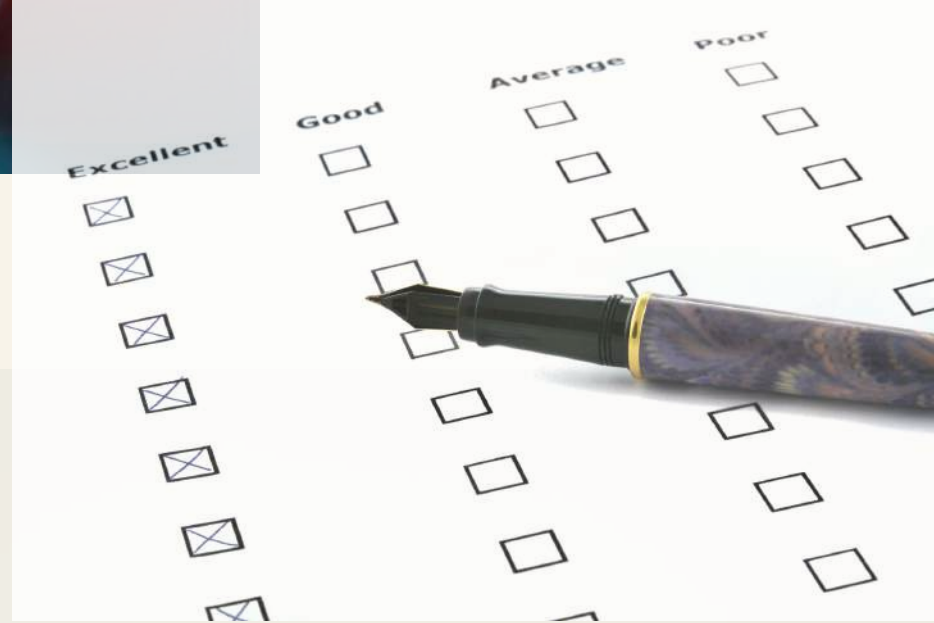

Değerlendirme

“

Tasarımların değerlendirilmesi seçici kurul ve Jüri üyeleri tarafından yapılacaktır. Değerlendirmelerde gizlilik ve etik ilkeler esastır.Yapılan değerlendirme kesindir, itiraz edilemez, ve değiştirilemez.

”

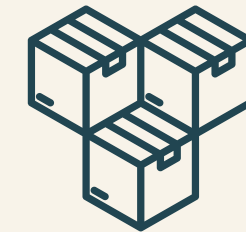

Değerlendirme Kriterleri

3D olarak bilgisayarda tasarlanması.(15 puan)

Okulun ismini çağrıştırması.(15 puan)

Ölçüleri en 5cm boy 5 cm derinlik 0,5 cm olması..(10 puan)

Tasarım ilke ve elemanlarına bağlı kalınması.(10 puan)

Özgün olması.(10 puan)

Kullanışlı olması.(10 puan)

Çoğaltılabilir olması.(10 puan)

Estetik olması.(10 puan)

Ergonomik olması.(10 puan)



Yarışmanın Uygulanması

2023-2024 Eğitim Öğretim yılında okul genelinde düzenlediğimiz '3D Okul Anahtarlığımızı Tasarlıyorum' yarışmamızda 240 tasarımdan 51 tasarım başarılı kabul edildi. Okul Müdürümüz başkanlığında müdür yardımcılarımızdan oluşan Yarışma Yürütme Kurulu ile okulumuzda görev yapan Teknoloji- Tasarım, Bilişim Teknolojileri ve Görsel Sanatlar öğretmenlerimizden Seçici Kurul oluşturuldu. Yarışmaya başvuran tüm tasarımlar bu kurullar tarafından yarışma kriterlerine göre değerlendirildi.

Değerlendirme sonucunda jüri üyeleri tarafından tasarımlara verilen puanların aritmetik ortalaması alındı. Elde edilen puanlara göre dereceye giren tasarımlar tespit edildi. İlk 3'e giren tasarımlara ödülleri törenle takdim edildi. Kazanan anahtarlık tasarımları okulumuzun 3D yazıcılarından çıktı alınarak çoğaltılacaktır. Tüm paydaşlarımıza dağıtılacaktır.



Yarıřmaya Dair İstatistik Veriler

Okul Geneli Toplam Başvuru Sayısı

240

Ön Deęerlendirmeyi Geçen Tasarım Sayısı

51

Yarıřmaya Bařvuru Yapan Sınıf Sayıları

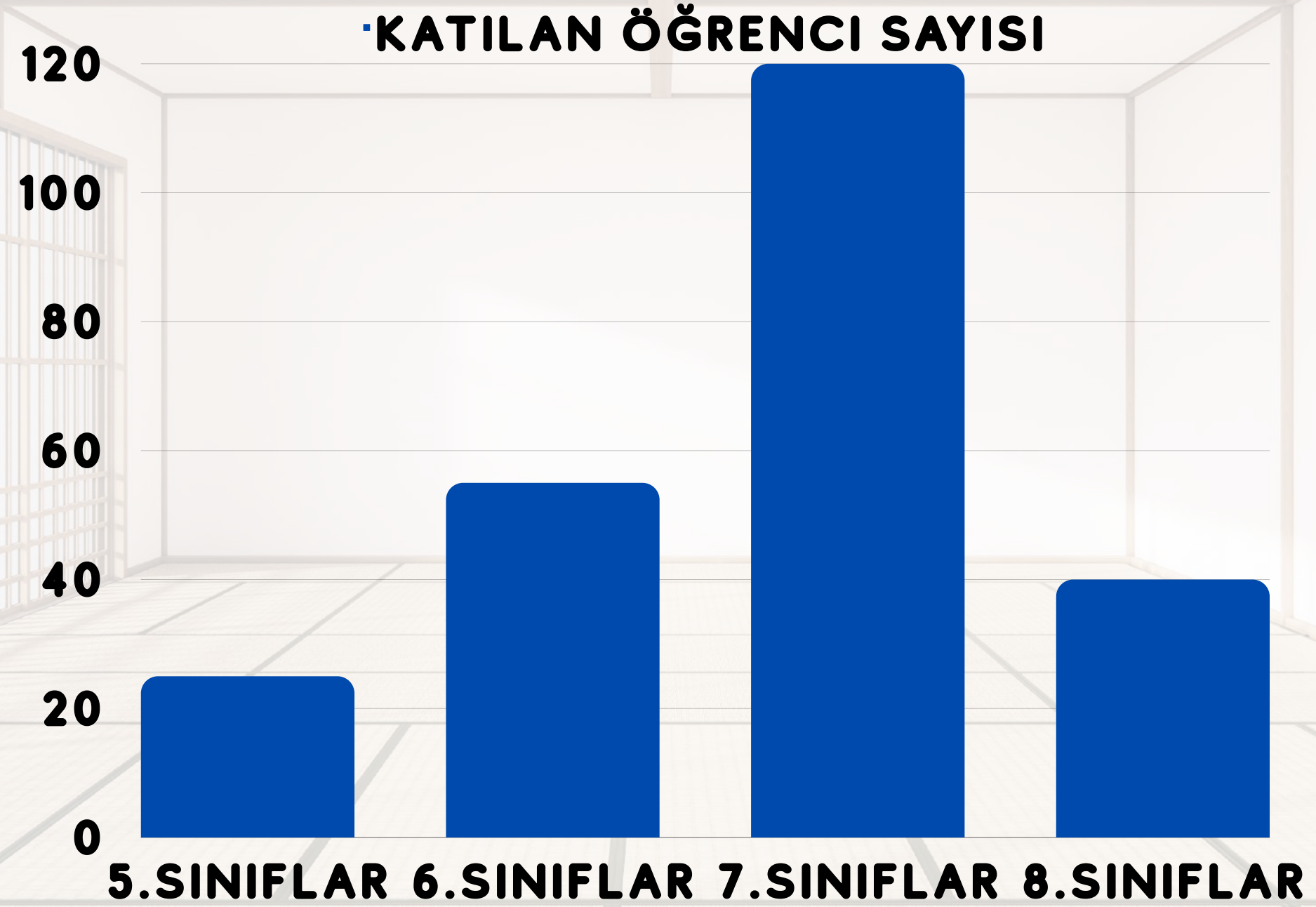

KAZANAN TASARIMLAR



İKİNCİ



K a ğ a n
G Ö K T E P E
7 F



BİRİNCİ



E s i l a
A Y D I N
7 H



ÜÇÜNCÜ

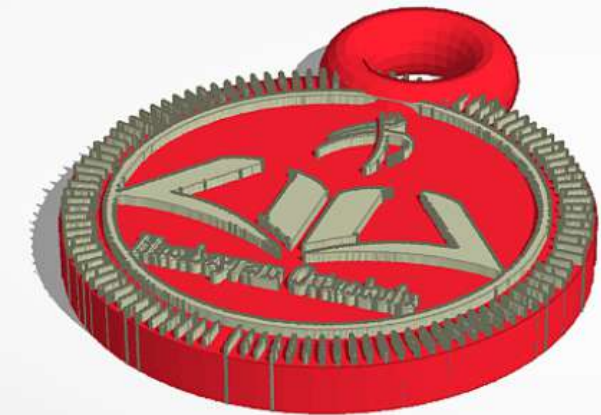

Z e y n e p İ d i l
B A L A B A N
6 H

Ön Elemeyi Geçen Tasarımlar



H.Ulubey Aksoy



K.Efe Dağdeviren



Sevde Ketenci



Ela Küsmüş

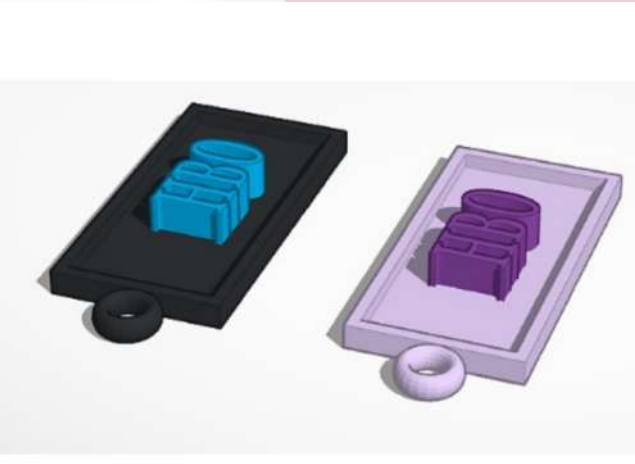

Nisanur Uysal



H.Ulubey Aksoy



Zeynep Yalçın



M.Bera Aydın

Ön Elemeyi Geçen Tasarımlar



Zeynep Erol

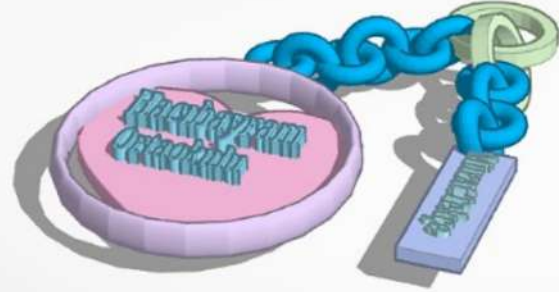

Sevde Ketenci

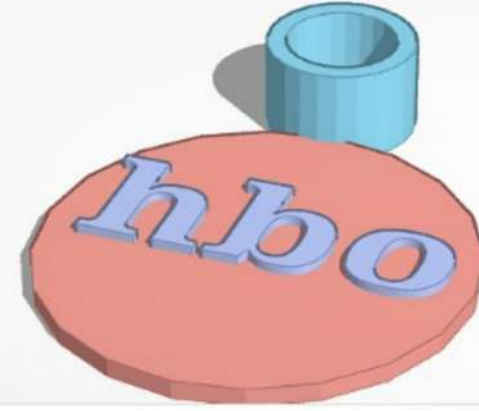

Elif Su Genceroğlu



Yavuz Selim Ecielma



Yağmur Örnek



Melek Çelebi



Nisanur Güzelgün



Mert Gökyurt

Ön Elemeyi Geçen Tasarımlar



Reyhan Berra Esmer



M.Umut Duman

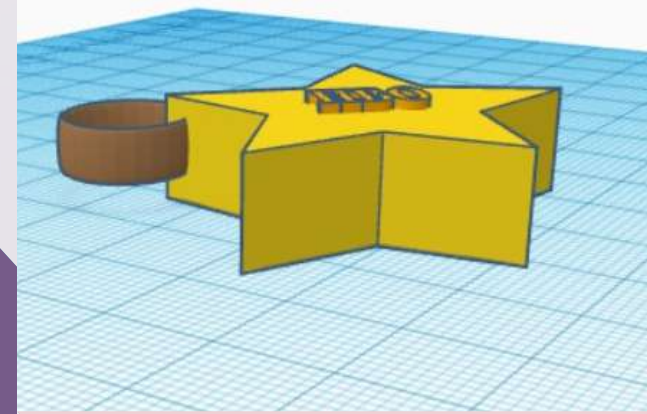

i.A



Z.İdil.Balaban



K. Mürsel Ayancık

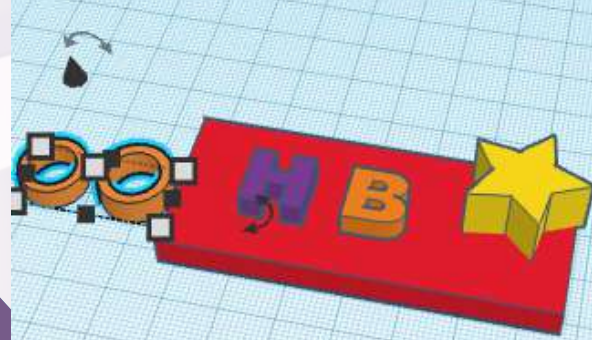

i.A



Sahir Güzel



Ela Küsmüş

Ön Elemeyi Geçen Tasarımlar

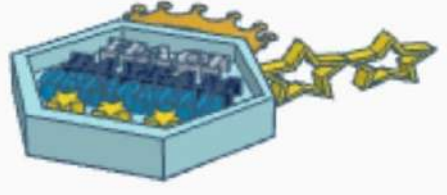

Asude



Bera İnkaya

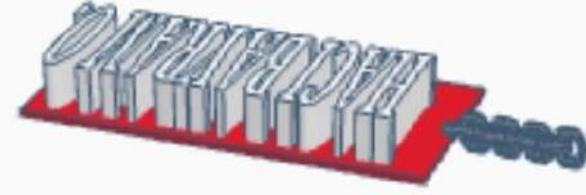

S.Doruk Yeşildoğan



Kağan Göktepe



Esin Meyra

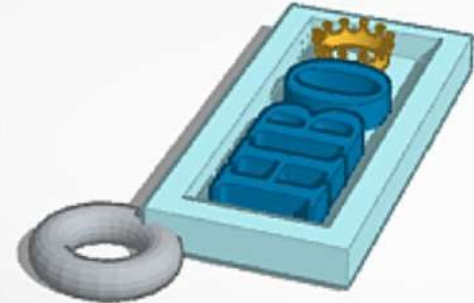

Yusuf Sakallı



Ahmet Dede



Fatmanur Gültekin

Ön Elemeyi Geçen Tasarımlar

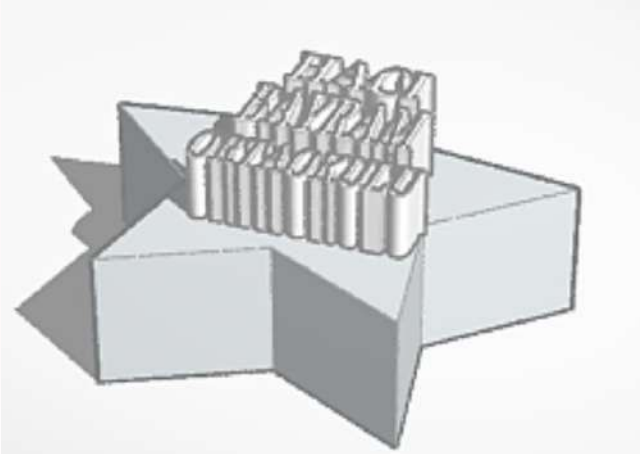

Yağmur Örnek

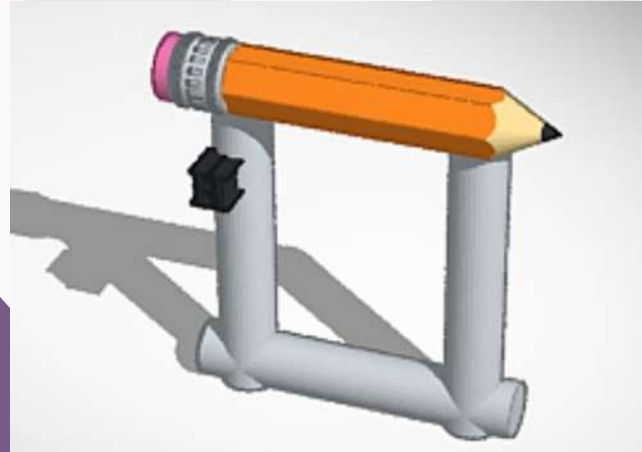

Reyhan Esmer



Betül Zeynep Ünver



Sefa Mehmet Günay

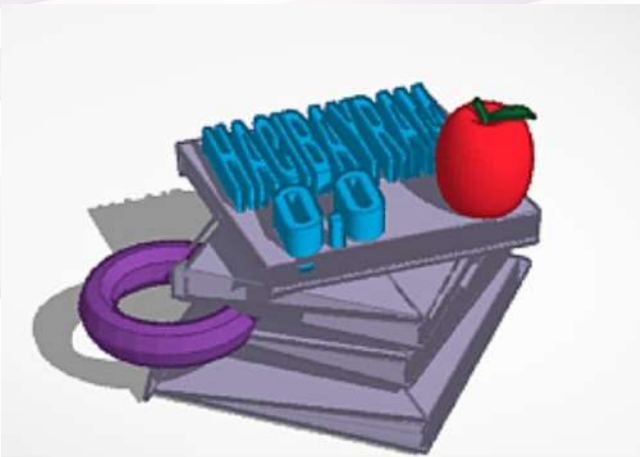

Nesligül Karaoğulları



Eymen Karaoğulları



Yağmur Örnek



Reyhan Esmer

Ön Elemeyi Geçen Tasarımlar



Yusuf Erol Çardak

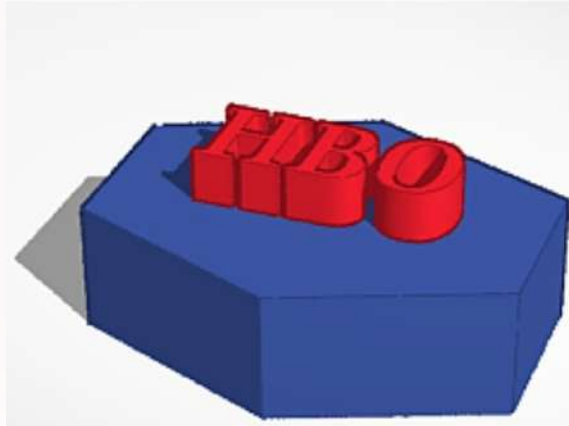

Mina Cinkaya



Zeynep Çağın

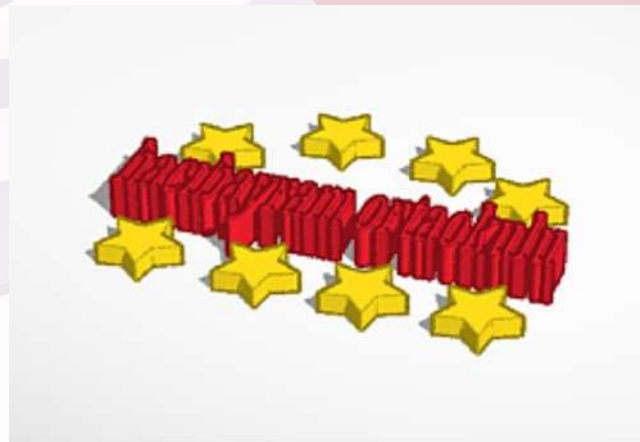

binv Bombul

Elif Mavi1şık



Ecrin Demir



İ.A

Kurum Bilgileri



Güneşevler Mahallesi, 86. Sk. No:3, 06160
Altındağ/Ankara

hacibayramortaokulu@outlook.com



Telefon: (312) 340 22 64

<https://hacibayramortokulu.meb.k12.tr/>



T ü m Ö ğ r e n c i l e r i m i z e B a ş a r ı l a r D i l e r i z . . .

Hacibayram Ortaokulu